



№ партии _____

Штамп ОТК _____

Дата упаковки _____

Компания ЕЛАМЕД

Изготовитель:

АО «Елатомский приборный завод»

*Адрес: Россия, 391351, Рязанская область,
р.п. Елатьма, ул. Янина, 25*

Тел./факс (49131) 2-04-57, 4-38-29

E-mail: admin@elamed.com

www.elamed.com



Регистрационное удостоверение № ФСР 2008/02298 от 21.12.2017 г.

**Вопросы по качеству изделия и сервисному обслуживанию можно
задать по телефону круглосуточной бесплатной горячей линии**

8-800 200 0113

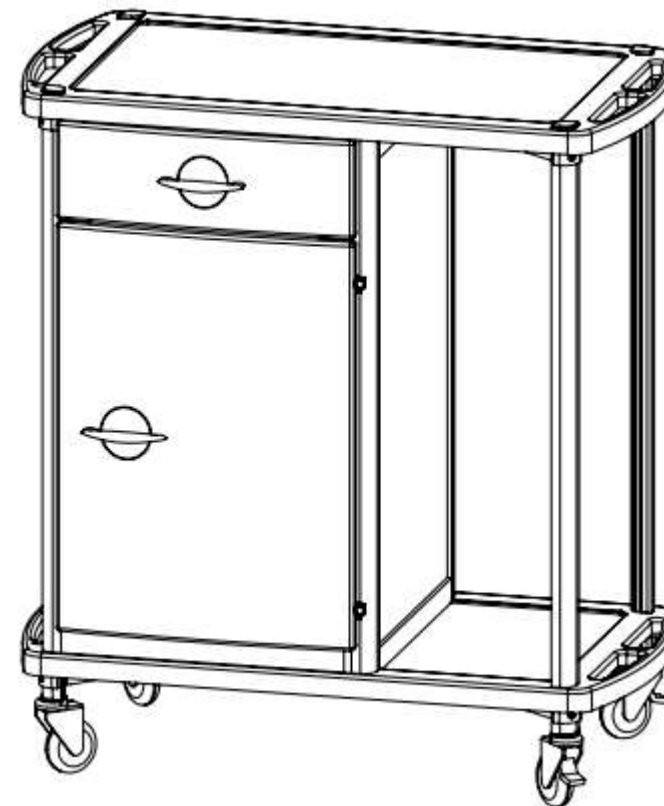

**СТОЛИКИ - ТЕЛЕЖКИ МЕДИЦИНСКИЕ ПОЛИМЕРНЫЕ
СТМП-«ЕЛАТ» и СТМПм-«ЕЛАТ» по ГИКС.942810.102 ТУ**

**СТОЛИК-ТЕЛЕЖКА
МЕДИЦИНСКИЙ
ПОЛИМЕРНЫЙ ТУМБОВЫЙ
СТМП-02-«ЕЛАТ», исп.1
ГИКС.942810.102 ТУ**

РУКОВОДСТВО ПО ЭКСПЛУАТАЦИИ

Столик-тележка медицинский полимерный тумбовый СТМП-02-«ЕЛАТ» исп.1 (в дальнейшем столик-тележка), предназначен для выполнения различных медицинских манипуляций, размещения и хранения лекарств, инструментов, аппаратов, изделий медицинского назначения, а так же внутрикорпусной транспортировки. Столики-тележки могут использоваться во всех отделениях и кабинетах ЛПУ (операционные, процедурные, перевязочные и прививочные кабинеты; больничные палаты, приемные покои, сестринские посты, лаборатории, аптеки и т.д.) независимо от их специализации: больницы, диспансеры, родильные дома, поликлиники (в том числе стоматологические), консультации, диагностические центры и т.д.

1. Основные параметры и размеры

1.1. Масса изделия 19,1±1,9 кг.

1.2. Габаритные размеры не более 850x490x945 мм.

2. Характеристики

2.1. Средний срок службы не менее 5 лет.

2.2. Номинальные нагрузочные характеристики столика-тележки:

- на верхнюю полку - 25 кг;

- на нижнюю полку - 25 кг;

- на внутреннюю полку - 15 кг;

- на дно ящика - 10 кг.

2.3. При эксплуатации столик-тележка устойчив к воздействию климатических факторов по ГОСТ Р 50444-92 для исполнения УХЛ категории 4.2 по ГОСТ 15150-69 (от +10 °С до +35 °С).

3. Комплектность и инструкция по сборке

3.1. Комплектность и инструкция по сборке столика-тележки даны в приложении.

4. Транспортирование и хранение

4.1. Столик-тележка транспортируется в разобранном виде в транспортной упаковке.

4.2. Столик-тележка транспортируется всеми видами закрытого транспорта (кроме морского) в соответствии с правилами перевозки грузов, действующими на каждом виде транспорта, в условиях группы 5 по ГОСТ 15150-69 (температура воздуха от -50 °С до +50 °С, относительной влажности воздуха до 100% при температуре +25 °С).

4.3. Условия хранения столика-тележки в транспортной упаковке предприятия-изготовителя на складах поставщика и потребителя – в условиях группы 2 по ГОСТ 15150-69 (температура воздуха от -50 °С до +40 °С и относительная влажность не более 98% при +25 °С).

5. Дезинфекция

5.1. Поверхности столика-тележки устойчивы к дезинфекции химическим методом по МУ-287-113: 3% раствором перекиси водорода по ГОСТ 117-88 с добавлением 0,5% моющего раствора типа «Лотос» по ГОСТ 25644-96 и 1% раствора хлорамина по ТУ 6-01-46-89-387-16-89.

Примечание:

1. Допускается использование при дезинфекции наружных поверхностей столика-тележки и его составных частей растворов всех разрешенных в медицинской практике средств.

2. Не допускается скапливание жидкости на поверхности полок, в том числе и во время дезинфекции.

5.2. Наружные поверхности стенок, стоек, дверки, ящика и полок устойчивы к протиранию ветошью, смоченной в растворе дезинфицирующего средства.

6. Правила эксплуатации

6.1. Подготовка к работе:

6.1.1. После хранения столика-тележки или перевозки его в упаковке при температуре ниже +10 °С изделие необходимо выдержать при комнатной температуре не менее 30 мин.

ВНИМАНИЕ! Для введения в эксплуатацию столика-тележки, освободите его от транспортной упаковки. Произведите сборку изделия согласно инструкции по сборке.

6.1.2. После сборки столика-тележки проверьте следующее:

- закрывание и открывание двери, выдвигание ящика обеспечивается без усилий, отсутствие перекосов относительно стенок столика-тележки;

- устройства, предотвращающие самопроизвольное открывание двери под действием неровности пола и выпадение ящика из корпуса при его выдвигении, выполняют свое функциональное назначение.

6.2. Ограничения в процессе эксплуатации столика-тележки:

6.2.1. Во избежание преждевременного выхода из строя столика-тележки не допускается:

- нагружать рабочие поверхности выше норм, установленных в п. 2.2;

- скапливания жидкости на поверхностях столика-тележки, в том числе и во время дезинфекции;

- подвергать поверхности столика-тележки воздействию предметов, вызывающих появление царапин на рабочей поверхности.

7. Гарантия изготовителя

7.1. Изготовитель гарантирует соответствие изделия требованиям настоящих технических условий при условии соблюдения потребителем вышеизложенных правил эксплуатации, транспортирования и хранения.

7.2. Гарантийный срок эксплуатации 24 месяца со дня отгрузки или продажи через розничную торговую сеть.

8. Техническое обслуживание

8.1. Техническое обслуживание столика-тележки включает в себя:

- поддержание технического состояния столика-тележки в виде:

а) визуального осмотра всей конструкции изделия не реже одного раза в месяц;

б) протяжки винтов дверной ручки и ручки ящика не реже одного раза в месяц;

в) контроля фиксации колёс не реже одного раза в месяц, как устройств обеспечивающих передвижения столика-тележки;

г) протяжки всей крепёжной фурнитуры конструкции не реже одного раза в 6 месяцев;

- очистки от загрязнений внешних и внутренних поверхностей столика-тележки путём протирания ветошью, смоченной в воде (при необходимости);

- дезинфекции внешних и внутренних поверхностей столика-тележки путём протирания ветошью, смоченной в растворе дезинфицирующего средства (при необходимости).

9. Ремонт

9.1. Ремонт столика-тележки включает в себя замену пришедших в негодность деталей либо узлов, если они не выполняют функции устройства, обеспечивающих полную функциональность столика-тележки.

10. Утилизация

10.1. Столик-тележка, потерявший потребительские свойства, подлежит утилизации в виде эпидемиологических безопасных отходов, приближенные по составу к твердым бытовым отходам. Сбор, временное хранение и вывоз этих отходов следует выполнять в соответствии со схемой обращения с медицинскими отходами принятой в организации, где использовался столик-тележка по правилам, предусмотренным в СанПиН 2.1.7.2790-10 для медицинских отходов класса «А».

11. Свидетельство о приемке

Столик-тележка медицинский полимерный тумбовый СТМП-02-«ЕЛАТ» исп.1 изготовлен и принят в соответствии с техническими условиями ГИКС.942810.102 ТУ и признан годным для эксплуатации.